

eMag 43

Notice d'utilisation
de la loupe électronique

FR

Gebruiksaanwijzing
voor de elektronische loep

NL

eMag 43 Loupe électronique à main

Manuel d'utilisation

Nous vous félicitons pour l'acquisition de l'eMag 43. Avec cette loupe portable électronique, vous grossissez de 2 à 14 fois la taille d'origine. L'eMag 43 est équipée d'un écran LCD large de 4,3 pouces (format d'image 16/9). Les informations et données contenues dans ce document sont susceptibles de changer sans préavis. Aucune partie de ce document ne peut être reproduite ni transmise, quels qu'en soient la manière ou les moyens, électroniques ou mécaniques, sans l'autorisation écrite de la A. SCHWEIZER GmbH.

Fournisseur

A. SCHWEIZER GmbH
Hans-Böckler-Straße 7
91301 Forchheim, Germany
www.schweizer-optik.de

Service et assistance

Veuillez contacter votre fournisseur de matériel si vous avez besoin d'une assistance technique pour votre eMag 43. Mais avant de le faire, lisez le chapitre «Dépannage» (page 18).

Remarque: L'eMag 43 ne contient aucun composant pouvant être entretenu par l'utilisateur. Toute tentative non autorisée de maintenance ou de remplacement de composant interne annulera la garantie du produit.

Sommaire

eMag 43 – présentation générale	4	Dépannage	18
Utilisation, Utilisation clinique, Utilisateurs cibles,		Caractéristiques techniques	20
Environnement d'utilisation	4	Sécurité et maintenance	21
Étendue des fournitures	5	Nettoyage du boîtier de la eMag 43	22
Emmener l'eMag 43 avec soi	5	Nettoyage de l'écran LCD de la eMag 43	22
Éléments eMag 43	6	Consignes de sécurité concernant les batteries	23
Démarrage rapide	8	Guide des symboles	24
Insérer les accumulateurs ou piles	8		
Charger les accus	10		
LED de charge des batteries	11		
Utiliser l'eMag 43	12		
Lire avec l'eMag 43	12		
Agrandir une image	13		
Taux de grossissement poignée repliée	14		
Taux de grossissement poignée dépliée	14		
Prendre une photo et l'agrandir	15		
Enregistrement et suppression d'une image	16		
Enregistrement d'une image lorsque			
la mémoire est pleine	17		
Eteindre les LED	17		

eMag 43 – présentation générale

Utilisation

Cet appareil électronique permet d'agrandir des objets ou de lire des supports imprimés au quotidien.

Utilisation clinique

Cet appareil électronique facilite considérablement les tâches quotidiennes, favorise l'indépendance, augmente la productivité et améliore l'estime de soi.

Utilisateurs cibles

Cet appareil est destiné aux personnes souffrant de déficiences visuelles ou à toute personne souhaitant agrandir des textes, des images ou des objets.

Environnement d'utilisation

Cet appareil est destiné à être utilisé à la maison, au bureau et en déplacement. Il permet d'agrandir et améliorer des images et des textes.

Étendue des fournitures

Before using the eMag 43, please take out and verify all the items that are in the box:

- eMag 43 electronic handheld magnifier
- AC power adapter with four international adapters
- Four AAA nickel-metal hydride (NiMH) rechargeable batteries
- Carrying case with shoulder strap
- Wrist strap
- eMag 43 User's Guide

Emmener l'eMag 43 avec soi

L'eMag 43 dispose d'une dragonne pour le poignet et peut être ainsi facilement utilisée partout et en toute sécurité. Veuillez procéder comme suit pour mettre en place la dragonne:

1. Faites passer une extrémité de la dragonne par l'orifice du support qui se trouve au dos de l'eMag 43.
2. Faites passer cette extrémité de la dragonne dans l'autre pour former une boucle et serrer.

Quand vous emmenez l'eMag 43 avec vous, passez votre poignet dans la dragonne. L'eMag 43 ne peut ainsi pas tomber si vous la lâchez.

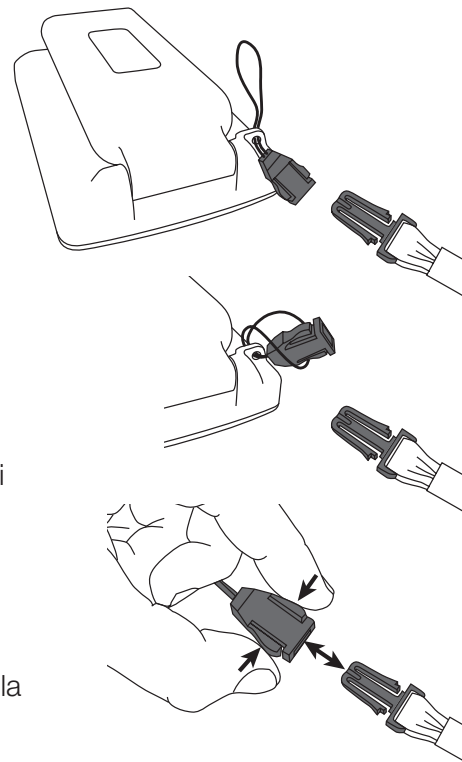

Éléments eMag 43

Branchement réseau

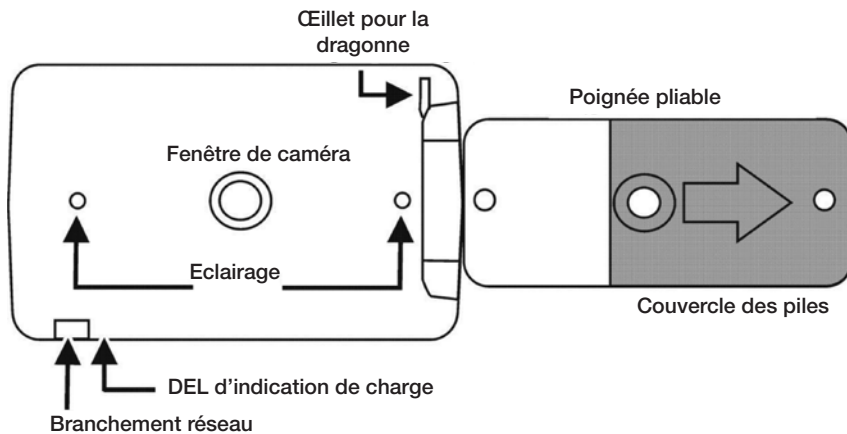
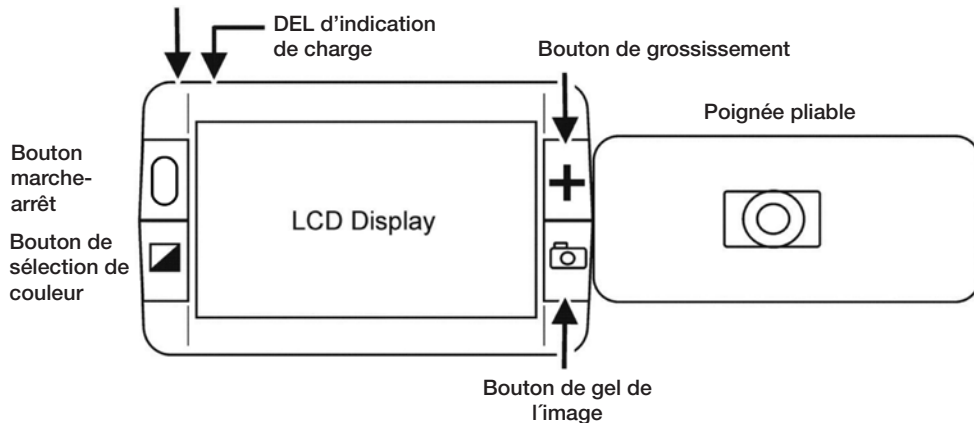

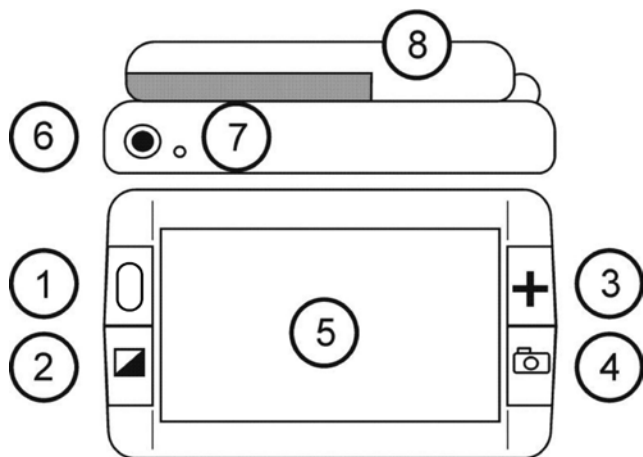

eMag 43 vue avant et vue du haut

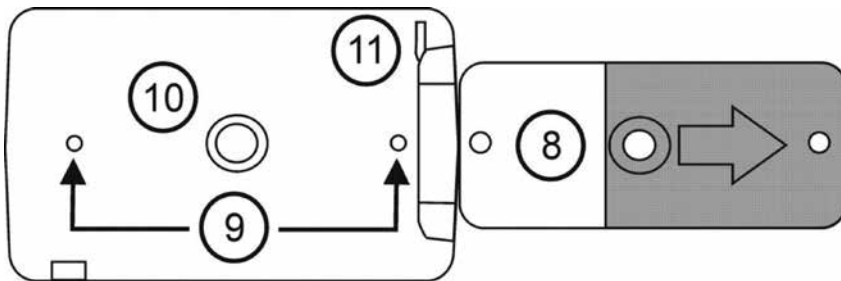

- 1 Bouton marche-arrêt (vert)
- 2 Bouton de sélection de couleur (bleu)
- 3 Bouton de grossissement (jaune)
- 4 Bouton de prise de vue (rouge)
- 5 Écran ACL
- 6 Branchement réseau
- 7 DEL d'indication de charge
- 8 Poignée et compartiment des piles
- 9 Eclairage
- 10 Fenêtre de caméra
- 11 Cœillet pour la dragonne



eMag 43 vue arrière

Démarrage rapide

Remarque: Avant de pouvoir utiliser la loupe portable électronique eMag 43, il faut la recharger. Les piles se chargent plus rapidement quand l'appareil est éteint. Il faut environ deux heures pour que les accus soient complètement chargés et que vous puissiez utiliser l'appareil une première fois. Veuillez tenir compte du paragraphe „Mise en place et charge des accus“.

L'eMag 43 est très facile à utiliser même si vous n'avez pas encore eu à faire à des instruments techniques jusqu'à présent. Appuyez sur le bouton vert/jaune de **marche-arrêt**  pour allumer l'appareil. Tenez ou placez l'eMag 43 au-dessus d'un objet et ajustez le grossissement avec le bouton jaune de **grossissement** . L'image agrandie apparaît sur l'écran de l'appareil. Pour des raisons de sécurité, l'eMag 43 s'éteint automatiquement après 30 minutes à moins que vous appuyiez sur une touche entre-temps. Les pages suivantes décrivent les composants de l'eMag 43 et les fonctions des DEL.

Insérer les accumulateurs ou piles

Veuillez procéder comme suit quand vous voulez mettre en place les accus ou piles:

1. Tenez l'eMag 43 dans une main. Avec l'autre main, dépliez complètement la poignée comme le montre l'illustration suivante.

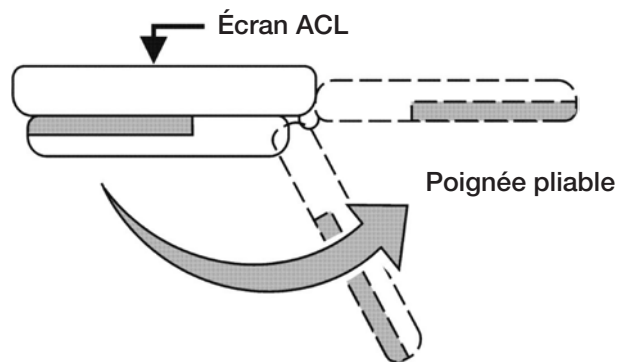

2. Retournez l'eMag 43 de façon à voir le dos de l'écran ACL puis faites coulisser le couvercle des piles dans le sens de la flèche comme l'indique l'illustration suivante.

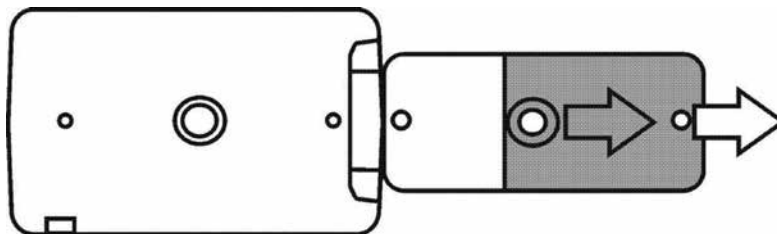

Remarque: Lors de la mise en place des accus ou piles, respectez la polarité correcte. Mettez en place les accus ou piles comme représenté sur l'illustration suivante.

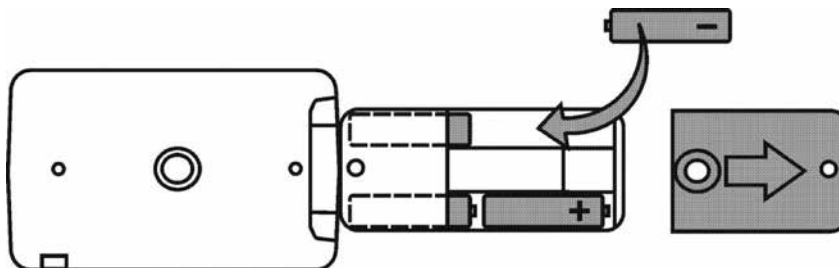

3. Refermez le couvercle.

Charger les accus

Pour charger les accus NiMH, procédez comme suit:

1. Enfichez le petit connecteur du câble de charge dans le raccord pour le câble secteur. La prise se trouve en haut à gauche sur l'appareil à côté de la DEL comme le montre l'illustration suivante.

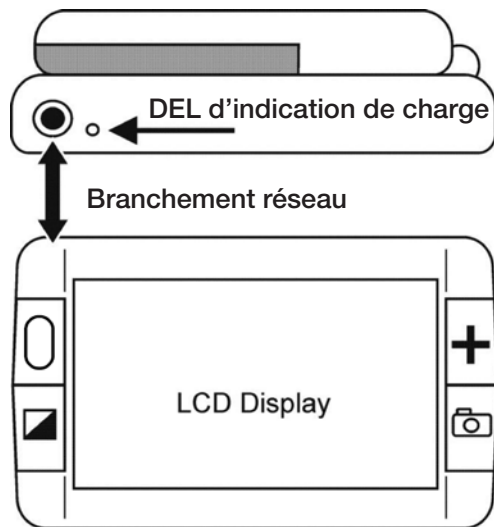

2. Branchez le chargeur réseau dans une prise électrique. La DEL d'indication de la charge clignote en vert pour indiquer que les accus sont en trains d'être chargés.
3. Dès que les accus sont chargés, la DEL arrête de clignoter et reste au vert. Débranchez le chargeur réseau de l'eMag 43. La DEL d'indication de charge s'éteint.

LED de charge des batteries

- Vert en continu:** Les batteries sont chargées, le chargeur est branché.
- Vert clignotant:** Les batteries sont en charge, le chargeur est branché.
- Rouge clignotant:** Batteries peu chargées.
- Rouge continu:** Erreur: enlevez le chargeur, attendez quelques secondes, puis rebranchez-le.
- DEL éteinte:** Etat de charge suffisant de l'accu ou adaptateur réseau non raccordé ou appareil éteint.

Vous pouvez maintenant utiliser l'eMag 43 pendant jusqu'à deux heures sans interruption. Quand les accus sont vides, la DEL d'indication de charge clignote en rouge. Raccordez le **chargeur réseau** pour recharger les accus.



Remarque: Veuillez prendre en compte que la fonction d'économie d'énergie de l'eMag 43 est activée au bout de 30 min. (l'écran s'éteint), si aucune touche n'a été actionnée au cours de cette période.
Appuyez sur l'interrupteur marche/arrêt pour réactiver l'eMag 43.

Utiliser l'eMag 43

Une fois les accus chargés, vous pouvez lire avec l'eMag 43. A l'aide des fonctions de grossissement vous pouvez lire et étudier des lettres, menus, plans de ville, photos, des inscriptions, horaires de trains et d'auto-bus, des magazines de télévision, des recettes, des listes d'ingrédients et bien plus encore.

Lire avec l'eMag 43

Pour lire avec l'eMag 43, veuillez procéder comme suit:

1. Assurez-vous que l'appareil est chargé.
2. Appuyez sur le bouton vert/jaune de **marche-arrêt**  pour allumer l'eMag 43. Au bout de quelques secondes, l'écran ACL affiche la vue actuelle dans la zone de la caméra.
3. Si vous voulez lire un livre, une lettre ou tout autre document imprimé, placez-la sur une surface plane comme par exemple une table ou un pupitre.
4. Prenez ensuite l'eMag 43 par la poignée comme pour une loupe normale. Ou bien vous pliez la poignée sous l'appareil et placez l'eMag 43 directement sur un texte ou un objet que vous voulez lire ou examiner. La prise de vue de la caméra est alors agrandie et affiché à l'écran.
5. Ajustez le zoom adéquat avec le bouton jaune de **grossissement**  situé à gauche de l'écran ACL.
6. Sélectionnez un réglage couleur en appuyant sur le bouton bleu de **sélection de couleur**  situé à gauche de l'écran. Il y a cinq combinaisons de couleur différentes: Normale (pleine couleur), blanc sur noir (en positif), noir sur blanc (en négatif), jaune sur bleu et jaune sur noir.
7. Déplacez lentement l'appareil vers la droite pour effectuer la lecture jusqu'à la fin de la ligne. Déplacez l'appareil d'abord vers la gauche puis vers le bas, pour lire la ligne suivante.

Pour des raisons de sécurité, l'eMag 43 s'éteint automatiquement après 30 minutes à moins que vous appuyiez sur une touche entre-temps.

Agrandir une image

L'eMag 43 dispose de deux réglages numériques du zoom. Selon la position de l'appareil, vous pouvez grossir l'image de 2 à 14 fois.

1. Pour augmenter le grossissement, appuyez sur le bouton jaune de **grossissement +**.
2. Appuyez à nouveau sur le bouton jaune de **grossissement +** pour passer au grossissement suivant.
3. Si vous appuyez une troisième fois sur la touche jaune **+**, l'eMag 43 retourne au petit grossissement de départ.

Le paragraphe suivant vous fournit de plus amples informations sur les différents taux de grossissement.

Taux de grossissement poignée repliée

Si l'eMag 43 est placée sur un document, le grossissement de départ est de **5x**.



Quand on appuie plusieurs fois sur le bouton jaune de **grossissement +**, le grossissement passe à **7,5x** et va jusqu'à **10x**, avant de retourner au grossissement **5x**.

Taux de grossissement poignée dépliée

Si vous maintenez l'eMag 43 au-dessus d'un document (comme sur l'illustration), le taux de grossissement de départ est de **2x**.

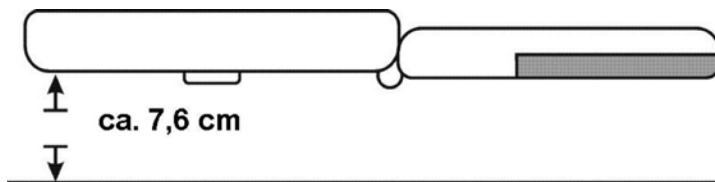

Taux de grossissement **2 X** quand l'eMag 43 est tenue à env. 7,6 cm au-dessus de l'objet.

En appuyant plusieurs fois sur le bouton jaune de **grossissement +**, le grossissement passe de **3x** à **4x** et puis retourne à **2x**.

Si vous tenez l'eMag 43 à une faible hauteur (env. 1,3 cm) au-dessus d'un document, le grossissement de départ est de **7x**.





En appuyant plusieurs fois sur le bouton jaune de **grossissement +**, le grossissement passe à **10,5x** et va jusqu'à **14x** avant de retourner à **7x**.

Prendre une photo et l'agrandir

Une prise de vue peut être rationnelle si vous voulez lire les inscriptions sur des objets difficilement accessibles, qui se trouvent par exemple sur une étagère. Tenez l'eMag 43 près de l'objet et prenez la photo.







Pour prendre en photo l'image sur l'écran ACL, veuillez procéder comme suit :

1. Appuyez sur le bouton rouge de **prise de vue** .
2. Si vous le voulez, vous pouvez modifier le grossissement de la prise de vue en appuyant sur le bouton jaune de **grossissement +**.
3. Appuyez à nouveau sur le bouton rouge  pour désactiver à nouveau la fonction de prise de vue.

Enregistrement et suppression d'une image

Mettez l'eMag 43 en service (appuyez sur le bouton vert/jaune ). Puis appuyez sur le bouton rouge  pour prendre l'image désirée.

L'image sur l'écran peut être enregistrée de la manière suivante

- Appuyez sur  et **MAINTENEZ ce bouton rouge actionné pendant 6 secondes** pour entrer dans le mode de stockage.
- La case dans le coin inférieur gauche sera automatiquement cochée. Cela signifie que l'image sera enregistrée à la fermeture du mode de stockage.
- Le symbole Suivant est maintenant affiché dans le coin inférieur droit  Appuyez sur le bouton rouge  pour avancer à la prochaine image. Appuyez sur le bouton  à plusieurs reprises pour faire défiler toutes les images enregistrées dans l'eMag 43
- Pour supprimer une image, appuyez sur le bouton bleu  pour décocher la case. L'image est supprimée à la sortie du mode de stockage.
- Appuyez et MAINTENEZ enfoncé le bouton rouge  pendant **3 secondes** pour quitter le mode de stockage.
- Pour visualiser les images enregistrées, appuyez et MAINTENEZ enfoncé le bouton rouge  pendant **6 secondes**. Vous entrerez alors dans le mode de stockage. Vous pouvez alors naviguer à travers les images de la manière décrite précédemment dans le présent chapitre.





Enregistrement d'une image lorsque la mémoire est pleine

L'eMag 43 peut enregistrer 15 images au maximum. Si vous tentez d'enregistrer une autre image, l'icône "Memory full"  est affichée dans le coin inférieur gauche. Pour pouvoir enregistrer une autre image il est nécessaire d'en supprimer une ou plusieurs de la mémoire :

- Appuyez sur le bouton rouge  pour avancer à l'image désirée puis appuyez sur le bouton bleu  pour décocher la case.
- Appuyez et MAINTENEZ le bouton rouge enfoncé  pendant **3 secondes** pour quitter le mode de stockage. La nouvelle image est enregistrée et toutes les images désélectionnées sont supprimées.

Eteindre les LED

Pour éviter l'éblouissement en regardant les surfaces réfléchissantes, vous pouvez éteindre les LED.

- Appuyez et MAINTENEZ enfoncé  le bouton vert/jaune puis appuyez sur le bouton rouge .
- Pour rallumer les LED, appuyez et MAINTENEZ enfoncé le bouton vert/jaune  puis appuyez sur le bouton rouge .

Dépannage

Problème	Solution
L'écran est vide.	Vérifiez l'arrivée de courant. Assurez-vous que l'objet à grossir est correctement placé sous la fenêtre de la caméra. Réduisez le grossissement. Rechargez les accus NiMH. Si vous utilisez des piles AAA nickel-fer, remplacez-les. (Ne pas mélanger avec des accus NiMH.)
L'appareil ne s'allume pas.	Chargez les accus NiMH. Si vous utilisez des piles nickel-fer, remplacez-les. (Ne pas mélanger avec des accus NiMH.)
L'image à l'écran est sombre ou déformée.	Assurez-vous que l'eMag 43 est positionnée à plat sur la page que vous voulez lire.
La DEL d'indication de charge clignote en rouge.	Chargez les accus NiMH ou si vous utilisez des piles AAA nickel-fer, remplacez-les. (Ne pas mélanger accus NiMH et piles nickel-fer.)
La DEL d'indication de charge est au rouge bien que le chargeur secteur soit raccordé à l'eMag 43.	Un défaut au niveau de la pile est survenu. Débranchez le chargeur secteur de l'eMag 43 et puis le rebrancher. Chargez les accus NiMH pendant au moins 2 heures. Si vous utilisez des piles nickel-fer, remplacez-les. Si le problème persiste, débranchez le cordon secteur et contactez le revendeur de votre eMag 43.

Problème	Solution
La DEL d'indication de charge ne clignote pas en vert bien que le chargeur réseau soit raccordé et branché à une prise électrique.	Assurez-vous que la petite extrémité du chargeur réseau est bien enfiché dans la prise de l'appareil. Vérifiez que la prise électrique fonctionne correctement.
Les accus NiMH ne se rechargent pas.	Assurez-vous que la petite extrémité du chargeur réseau est bien enfiché dans la prise de l'appareil. Vérifiez si les accus sont correctement en place. Veillez à la polarité correcte. Vérifiez que la prise électrique fonctionne correctement.
Il y a des tâches ou des salissures sur l'écran.	Nettoyez l'écran ACL et la fenêtre de caméra.
Le texte à lire est trop petit.	Appuyez sur le bouton jaune de grossissement + pour augmenter le taux de grossissement.
Le texte à lire est trop grand.	Appuyez sur le bouton jaune de grossissement + pour sélectionner un taux de grossissement inférieur.

Caractéristiques techniques

Écran LCD:	109 mm diagonale (4,3"); inclinaison (16:9 rapport d'aspect)
Dimensions:	126 mm (largeur) x 75 mm (profondeur) x 32 mm (hauteur), avec poignée repliée
Poids:	218 g
Combinaisons de couleurs:	5 combinaisons standard (tout-en-couleurs, blanc sur noir, noir sur blanc, jaune sur bleu, jaune sur noir) et 15 combinaisons supplémentaires
Plage de grossissement:	2 x à 14 x, en 3 étapes
Nombre maximum d'images mémorisées:	15 images
Batterie:	4 batterie rechargeable, AAA NiMH, autonomie d'environ 2 heures, temps de charge 2 heures environ

Remarque: Pour recharger la batterie de la loupe eMag 43, utilisez exclusivement le chargeur fourni.

Fabricant

Vispero
Pesetastraat 5a
2991 XT Barendrecht
Nederland

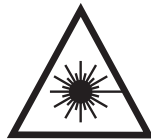

Class 1 LED Product



RoHS



Sécurité et maintenance

- N'essayez pas de réparer vous-même la eMag 43, ni d'en ouvrir le boîtier. Ce produit contient des pièces que l'utilisateur n'est pas autorisé à entretenir. Toute tentative non autorisée de maintenance ou de remplacement de composant interne annulera la garantie du produit.
- N'enlevez pas la batterie. La batterie ne peut pas être entretenue par l'utilisateur.
- Gardez la eMag 43 à distance de zones humides, de la pluie et d'autres sources de liquides. N'immergez pas la eMag 43.
- Utilisez votre eMag 43 dans un environnement dont la température est comprise entre 10° et 35°.
- Ne gardez pas la eMag 43 à des endroits soumis à des températures extrêmes, par exemple une voiture en stationnement.
- Ne forcez pas pour enfoncer un connecteur dans la prise d'une eMag 43. Le connecteur du chargeur s'adapte dans la prise sans forcer.

Nettoyage du boîtier de la eMag 43

Assurez-vous que la eMag 43 est débranché. Utilisez un chiffon propre, doux, légèrement humidifié, avec de l'eau ou un nettoyant doux. N'utilisez pas d'alcool, de solvant, de produit à récurer ni de produits en aérosol.

Nettoyage de l'écran LCD de la eMag 43

- Avant de nettoyer l'écran, éteignez la eMag 43 et débranchez la fiche d'alimentation électrique.
- Utilisez toujours un chiffon en microfibres propres.
- Avec le chiffon, essuyez l'écran avec précaution. N'exercez pas de pression, ni sur le chiffon, ni sur l'écran LCD.
- Si vous utilisez un nettoyant liquide, il faut qu'il soit compatible avec les écrans LCD. Vous pouvez aussi utiliser de l'eau distillée, de l'isopropanol ou du vinaigre mélangé à de l'eau, dans une concentration non supérieure à 10 % de vinaigre. Remarquez que l'eau du robinet ou l'eau minérale peuvent laisser des taches sur l'écran. Ne laissez pas de liquide sur l'écran. Si des taches sont tenaces, recommencez l'opération.
- NE JAMAIS pulvériser de nettoyant directement sur l'écran LCD.
- NE PAS utiliser de nettoyants contenant de l'acétone, de l'alcool éthylique, de l'acétate d'éthyle, de l'ammoniaque ou du chlorure de méthyle.
- NE PAS utiliser de papier essuie-tout pour nettoyer l'écran LCD.

Consignes de sécurité concernant les batteries

Nous voudrions vous informer que nos batteries sont mises en circulation conformément à la loi et attirons votre attention sur les points suivants:

- Notre produit contient une batterie rechargeable.
- Pour éviter toute nuisance à l'environnement et/ou la santé, les piles/accus usagés doivent être remis aux centres de recyclage des communes pour une élimination conforme directement ou par la voie du revendeur. Ce retour est prescrit par la loi et entièrement gratuit pour vous.
- Les batteries/accus ne devraient être mises au rebut qu'à l'état déchargé (et pour les batteries au lithium, avec les pôles recouverts de ruban adhésif).
- Le recyclage des batteries/accus usagés permet de récupérer des matières premières précieuses telles que le zinc, le fer, le nickel, etc.
- Le symbole de la «poubelle barrée» sur les batteries signifie que leur élimination avec les déchets ménagers est interdite.

L'indication supplémentaire des symboles chimiques pour le plomb (Pb), le cadmium (Cd) et le mercure (Hg) signifie que les batteries en contiennent dans des proportions au-delà des valeurs limites fixées par la loi.

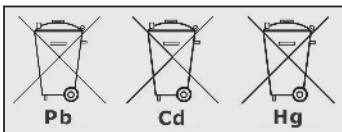

Guide des symboles

	Numéro de l'objet
	Numéro du lot
	Numéro de série
	Dispositif médical
	Mandataire habilité
	Fabricant
	Date de fabrication
 <small>Code 123 123456789012</small>	Code-barres
	Fragile, manipuler avec précaution
	Protéger de l'humidité
	Code-barres
	Lire attentivement le mode d'emploi
	Consigne de tri
 <small>Power: --- 5 V, 2,4A</small>	Alimentation
	Déclaration de conformité
	Marquage CE de conformité

eMag 43 Elektronische handloep

Handleiding

Gefeliciteerd met de aankoop van uw eMag 43. Met deze elektronische handloep kunt u teksten en voorwerpen twee tot veertien keer vergroten ten opzichte van de originele grootte. De eMag 43 is uitgerust met een 4.3" breedbeeld LCD scherm (16:9 beeldformaat). De informatie in deze brochure is onderhevig aan veranderingen, zonder aankondiging. Niets uit deze publicatie mag in enige vorm, elektronisch of manueel, gebruikt of gekopieerd worden zonder de uitdrukkelijke, geschreven, toestemming van A. SCHWEIZER GmbH.

Leverancier

A. SCHWEIZER GmbH
Hans-Böckler-Straße 7
91301 Forchheim, Germany
www.schweizer-optik.de

Service en ondersteuning

Neem contact op met de aanbieder van uw hulpmiddelen wanneer u technische ondersteuning eMag 43 nodig hebt. Lees eerst het hoofdstuk "Problemen verhelpen" (pagina 42).

Tip: De eMag 43 bevat geen onderdelen waaraan de gebruiker onderhoud dient te plegen. De garantie vervalt bij elke niet-geautoriseerde poging onderhoud te verrichten aan componenten in het inwendige of door die te vervangen.

Copyright © 05/2023 A. SCHWEIZER GmbH. Alle rechten voorbehouden.

Inhoud

eMag 43 – overzicht	28	Technische gegevens	44
Beoogd gebruik, Klinisch gebruik,		Veiligheid en onderhoud	45
Beoogde gebruikers,		Schoonmaken van de behuizing van	
Beoogde gebruiksomgeving	28	uw eMag 43	46
Leveromvang	29	Schoonmaken van het LCD-scherf van	
eMag 43 meenemen	29	uw eMag 43	46
eMag 43 componenten	30	Veiligheidsinformatie betreffende accu's	47
Snelle start	32	Legenda symbolen	48
Batterijen insteken	32		
Batterijen opladen	34		
LED-indicator 'Batterijstatus'	35		
Gebruik van de eMag 43	36		
Lezen met de eMag 43	36		
Een beeld vergroten	37		
Vergrotingsniveau met ingeklapt handvat	38		
Een beeld opnemen en vergroten	39		
Opslaan en wissen van een afbeelding	40		
Opslaan en wissen van een beeld			
bij vol geheugen	41		
Uitschakelen van de LED-verlichting	41		
Verhelpen van problemen	42		

eMag 43 – overzicht

Beoogd gebruik

Dit elektrische apparaat dient om voorwerpen elektronisch te vergroten of om gedrukte materialen bij dagelijks gebruik te lezen.

Klinisch gebruik

Dit elektrische apparaat helpt aanzienlijk bij dagelijkse taken, bevordert zelfstandigheid, verhoogt de productiviteit en verbetert het gevoel van eigenwaarde.

Beoogde gebruikers

Dit toestel is voor mensen met een visuele handicap of voor anderen die tekst, afbeeldingen of voorwerpen vergroot willen zien.

Beoogde gebruiksomgeving

Dit apparaat is bedoeld voor gebruik thuis, op kantoor en onderweg. Het is bedoeld om afbeeldingen en teksten voor gebruikers te vergroten en te verbeteren.

Leveromvang

Voordat u de eMag 43 in gebruik neemt, gelieve alle onderdelen uit de doos te nemen en te verifiëren:

- eMag 43 elektronische vergrotende handloep
- AC adapter met 4 internationale adapterstukken
- 4 heroplaadbare AAA Nikkelmetaal hybride (NiMH) batterijen
- Draagtas met schouderriem
- Polsband
- eMag 43 handleiding

eMag 43 meenemen

De eMag 43 wordt geleverd met een polsband die u kan gebruiken om het toestel gemakkelijk en veilig mee te nemen. Om de polsband vast te maken, gaat u als volgt te werk:

1. Maak het kapje van de polsband los door aan weerszijden te drukken.
2. Duw de lus aan het uiteinde van het kapje door de polsbandbevestiging aan de achterzijde van de eMag 43.
3. Duw het kapje door de lus en trekt goed aan. Klik de polsband terug in het kapje.

Wanneer u nu gebruik maakt van de eMag 43, kan u uw pols door het polsbandje steken. Daardoor is de eMag 43 beschermt tegen vallen indien u het toestel per ongeluk zou los laten.

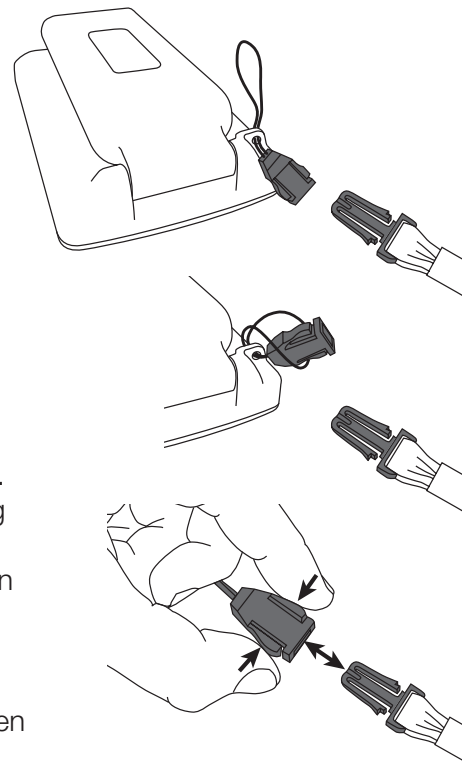

eMag 43 componenten

Ingang stroomkabel

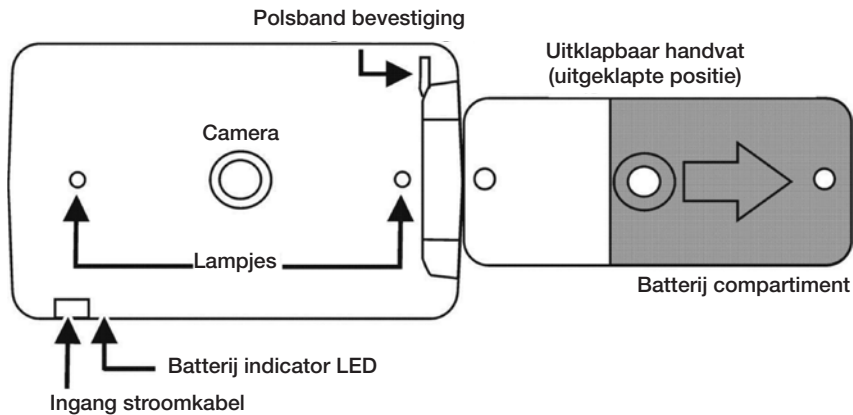
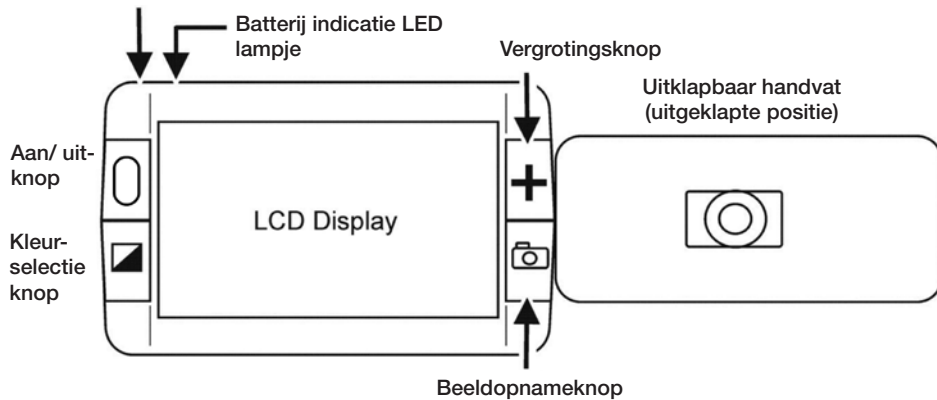

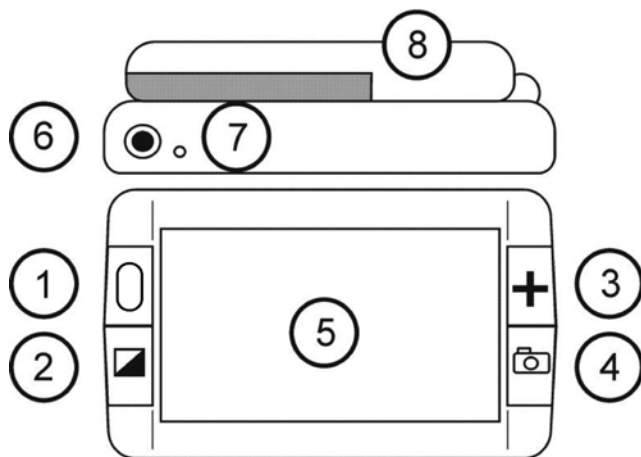

eMag 43 voor- en bovenaanzicht

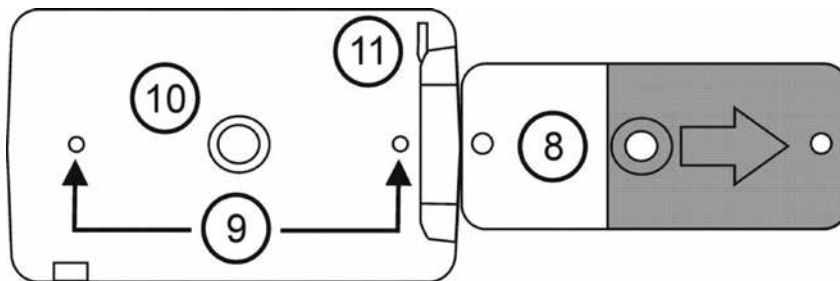

- 1 Aan – Uitknop (Groen)
- 2 Kleurselectieknop (Blauw)
- 3 Vergrotingsknop (Geel)
- 4 Opnameknop (Rood)
- 5 LCD Scherm
- 6 Ingang stroomkabel
- 7 Batterij indicatie lampje
- 8 Handvat en batterijcompartiment
- 9 Verlichting
- 10 Camera
- 11 Polsband bevestiging



eMag 43 achterzijde

Snelle start

Opmerking: Alvorens het eMag 43 elektronische vergrotingstoestel te gebruiken, moet u het toestel eerst opladen. De batterijen laden sneller op wanneer het toestel uit staat. Houdt rekening met een oplaadtijd van minstens 2 uur wanneer u het toestel voor de eerste keer oplaadt. Gelieve ook de pagina's „Batterijen en insteken en Batterijen opladen“ te lezen.

De eMag 43 is gemakkelijk in gebruik, ook voor diegenen die niet bekend zijn met hulpmiddelen. Druk op de groen/gele **aan-/uitknop**  om het toestel aan te zetten. Houd of plaats de eMag 43 over een voorwerp en pas de vergroting aan uw behoeften aan met **de gele vergrotingsknop** . Het vergrote beeld verschijnt op uw scherm.

Om veiligheidsredenen schakelt de eMag 43 zichzelf uit indien er geen enkele knop wordt ingedrukt gedurende 30 minuten.

Hieronder worden de onderdelen van de eMag 43 en de LED-functies beschreven.

Batterijen insteken

Om de batterijen in uw toestel te steken, volg deze richtlijnen:

1. Houd de eMag 43 in uw ene hand. Met uw andere hand draait u het handvat open tot een volledig uit-geklapte positie, zie afbeelding.

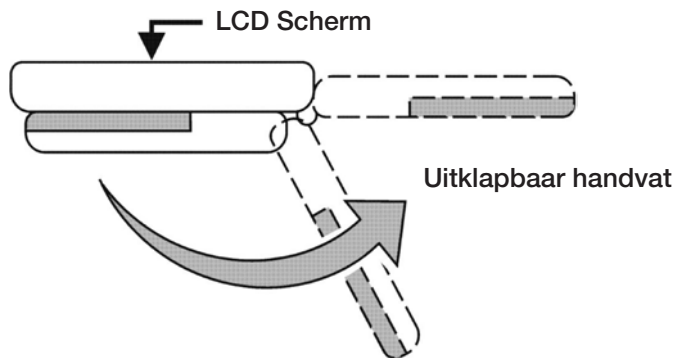

2. Draai de eMag 43 om, zodat het LCD Scherm zich aan de achterzijde bevindt. Schuif daarna het deksel van het batterijcompartiment in de richting van de pijl, zie afbeelding.

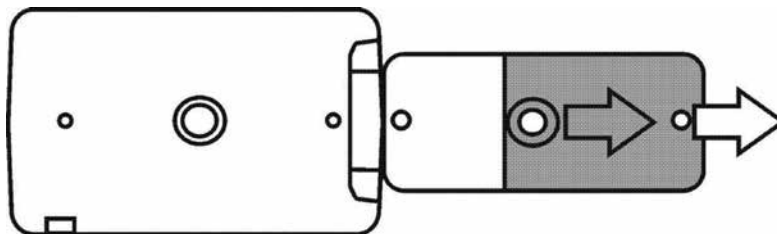

Opmerking: Let bij het plaatsen van de batterijen op de juiste polen (+/-). Steek de batterijen in het toestel zoals aangegeven in volgende afbeelding.

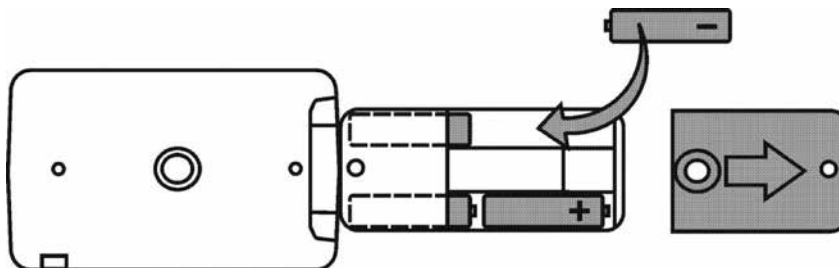

3. Sluit het deksel van het batterijcompartiment.

Batterijen opladen

Ga als volgt te werk om de NIMH-batterijen op te laden:

1. Steek de kleine stekker van de laadkabel in de stroomkabelingang. Deze ingang bevindt zich in de linker bovenhoek van het toestel naast de batterij indicator LED, zie afbeelding.

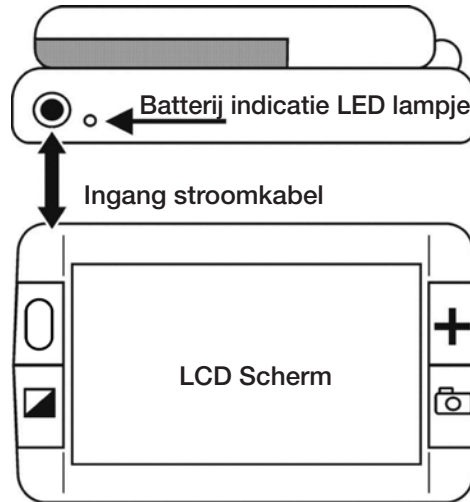

2. Steek het andere uiteinde van de lader in een standaard AC stopcontact. Het batterij indicatie LED lampje knippert groen om aan te tonen dat de batterijen aan het opladen zijn.
3. Zodra de batterijen opgeladen zijn, stopt het groene LED lichtje met knipperen en brandt het continu. Verbreek de verbinding tussen de oplader en uw eMag 43. Het groene LED indicatie lampje gaat uit.

LED-indicator 'Batterijstatus'

Groen permanent oplichtend:	De accu is opgeladen, de lader is aangesloten.
Groen knipperend:	De accu wordt opgeladen, de lader is aangesloten.
Rood knipperend:	Accu vrijwel ontladen.
Rood permanent oplichtend:	Storing, neem de lader weg, wacht een paar seconden en sluit daarna de lader weer aan.
Geen LED verlichting:	Batterijen zijn voldoende opgeladen of de lader is niet aangesloten of het toestel is uitgeschakeld.

U kan uw eMag 43 maximaal twee uur ononderbroken gebruiken. Wanneer de batterijen bijna leeg zijn, gaat het LED lampje rood knipperen. Sluit de **lader** aan en steek hem in het stopcontact om de batterij te herladen.



Opmerking: Let u er a.u.b. op dat de eMag 43 na 30 minuten overgaat op de energiespaarstand (het beeldscherm schakelt uit), als u binnen deze tijd geen toets aanraak. Druk op de aan/uit-schakelaar om de eMag 43 weer te activeren.

Gebruik van de eMag 43

Nadat de batterijen zijn opgeladen, bent u klaar om te beginnen lezen met de eMag 43. Met de vergrotingsfuncties van het toestel bent u in staat om brieven, kaarten, foto's, etiketten, bus en treinschema's, televisie-programmatie, recepten, ingrediënten en nog veel meer te zien of te lezen.

Lezen met de eMag 43

Om de eMag 43 te gebruiken tijdens het lezen, gaat u als volgt te werk:

1. Controleer of het toestel volledig opgeladen is.
2. Druk op de groen/gele aan/uitknop  om de eMag 43 op te starten. Na enkele seconden vertoont het LCD Scherm datgene waarop het camera venster momenteel gericht is.
3. Wanneer u een boek, een brief of een andere geprinte tekst wilt lezen, plaats die dan op een vlak oppervlakte zoals een tafel op een bureau.
4. Vervolgens kunt u de eMag 43 op dezelfde wijze vasthouden bij het handvat zoals u een gewoon vergrootglas zou vasthouden. Of u kan het handvat dichtklappen en de eMag 43 rechtstreeks op de tekst of het voorwerp plaatsen dat u wilt lezen of zien. Alles wat zich onder het toestel bevindt, wordt vergroot en is zichtbaar op het scherm.
5. Pas de vergroting aan met de gele **vergrotingsknop**  die zich links naast het LED lampje bevindt.
6. Selecteer de kleurinstelling met de blauwe **kleurselectieknop**  die zich links van het scherm bevindt. Er zijn vijf verschillende kleurencombinaties mogelijk; Normaal (volledige kleuren), Wit op Zwart (verbeterd positief), Zwart op Wit (verbeterd negatief), Geel op Blauw en Geel op Zwart.
7. Beweeg het toestel naar rechts om tot het einde van een zin te lezen. Beweeg het toestel eerst naar links en dan naar beneden om de volgende zin te lezen.

Om veiligheidsredenen schakelt de eMag 43 zichzelf uit indien er geen enkele knop wordt ingedrukt gedurende 30 minuten.

Een beeld vergroten

De eMag 43 heeft drie digitale zoom instellingen. Afhankelijk van de positie en de plaatsing van het toestel geeft het een vergroting op het scherm van 2x tot 14x.

1. Om de vergroting op het scherm te verhogen, druk op de gele **vergrotingsknop +**.
2. Om het volgende niveau in vergroting te bereiken, druk nogmaals op de gele **vergrotingsknop +**.
3. Wanneer de gele **vergrotingsknop +** voor de derde maal wordt ingedrukt, keert de eMag 43 naar het laagste vergrotingsniveau.

Voor meer informatie over de verschillende vergrotingsinstellingen, gelieve de volgende beschrijvingen te lezen.

Vergrotingsniveau met ingeklapt handvat

Wanneer de eMag 43 geplaatst wordt op een document is het beginniveau van de vergroting **5x**.



Door de gele **vergrotingsknop** **+** herhaaldelijk in te drukken, verhoogt de vergroting via **7,5x** naar **10x** en terug naar **5x**.

Vergrotingsniveau met uitgeklaapt handvat

Wanneer de eMag 43 over een document gehouden wordt (zie afbeelding) dan is het beginniveau van de vergroting **2x**.

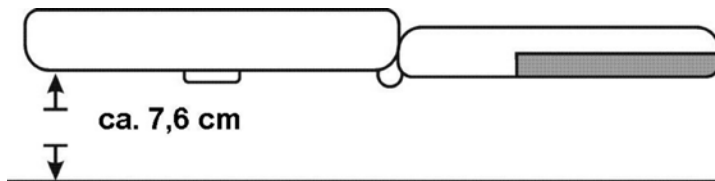

Vergrotingsniveau is **2x** wanneer de eMag 43 ongeveer 7,6 cm boven een voorwerp of tekst wordt gehouden.

Door de gele **vergrotingsknop** **+** herhaaldelijk in te drukken, verhoogt de vergroting via **3x** naar **4x** en terug naar **2x**.

Wanneer de eMag 43 op geringe hoogte geplaatst wordt (ongeveer 1,3 cm) over een document, dan is het beginniveau van de vergroting **7x**.





Door de gele **vergrotingsknop +** herhaaldelijk in te drukken, verhoogt de vergroting via **10,5x** naar **14x** en terug naar **7x**.



Een beeld opnemen en vergroten

Een beeld opnemen (Freeze) kan handig zijn voor het lezen van etiketten op voorwerpen in de supermarkt bijvoorbeeld. Houd de eMag 43 dicht bij het voorwerp en neem het beeld op. Vervolgens kan u het toestel dichterbij brengen zodat u kan lezen.









Om het huidige beeld op het LCD scherm op te nemen, gaat men als volgt te werk:

1. Druk de rode **opnameknop**  in.
2. Indien u wenst, kan u de vergroting van het opgenomen beeld veranderen door de gele vergrotingsknop **+** in te drukken
3. Druk de rode **opnameknop**  nog een keer in om de opname functie te verlaten.

Opslaan en wissen van een afbeelding



Schakel de eMag 43 in (druk op de groen/gele toets ). Druk daarna de rode toets  in om de gewenste afbeelding op te nemen.

U kunt de afbeelding op het scherm als volgt opslaan:

- Druk deze rode toets  **zes seconden lang in** om naar de Opslagmodus te gaan.
- Het aanvinkvlakje in de hoek linksonder wordt automatisch aangevinkt . Dit geeft aan dat de afbeelding zal worden opgeslagen zodra u de Opslagmodus verlaat.
- De toets 'vooruit'  verschijnt nu in de rechter onderhoek. Druk op de rode toets  om door te gaan naar de volgende afbeelding. Druk deze toets  een aantal keren in om te bladeren door alle afbeeldingen, opgeslagen in uw eMag 43.
- Druk op de blauwe toets  om het vinkje uit het aanvinkvlakje weg te halen en een afbeelding te wissen. De afbeelding wordt gewist zodra u de Opslagmodus verlaat.
- Druk de rode toets  **drie seconden lang in** om de Opslagmodus te verlaten.
- Om opgeslagen afbeeldingen te bekijken drukt u de rode toets  **zes seconden lang in**. U komt dan in de Opslagmodus. Daarna kunt u door de afbeeldingen bladeren op de manier, zoals hiervoor is beschreven.

Opslaan en wissen van een beeld bij vol geheugen

Uw eMag 43 kan maximaal vijftien afbeeldingen opslaan. Als u nog een afbeelding probeert op te slaan, dan verschijnt in de hoek linksonder het icoontje "Geheugen vol" . U moet nu eerst een of meer afbeeldingen uit het geheugen wissen, voordat u een andere afbeelding kunt opslaan:

- Druk de rode toets  in om naar de gewenste afbeelding te gaan; druk daarna op de blauwe toets  om het vinkje van het aanvinkvlakje weg te halen.
- Druk de rode toets  **drie seconden lang in** om de Opslagmodus te verlaten. De nieuwe afbeelding wordt bewaard, en alle niet-aangevinkte afbeeldingen worden gewist.

Uitschakelen van de LED-verlichting

U kunt de LED-verlichting uitschakelen om schitteringen te voorkomen als u naar reflecterende oppervlakken kijkt.

- Druk op de groen/gele toets , HOUD deze INGEDRUKT en druk vervolgens de rode toets  in. De LED-verlichting dooft nu.
- Om de verlichting weer in te schakelen drukt u op de groen/gele toets , HOUD die INGEDRUKT en drukt u vervolgens de rode toets  in.

Verhelpen van problemen

Probleem	Oplossing
Geen beeld op het scherm.	Controleer of er stroom is. Kijk na of het voorwerp dat u wilt vergroten correct onder de camera ligt. Verklein het vergrotingsniveau. Laad de NiHM batterijen op. Indien u AAA Alkaline batterijen gebruikt, dient u deze te vervangen (niet samen te gebruiken met NiHM batterijen)
Het toestel start niet op.	Laadt de NiHM batterijen op. Indien u AAA Alkaline batterijen gebruikt, vervang de batterijen. (NiMH en Alkaline batterijen niet samen gebruiken).
Het beeld op het scherm is donker of vervormd.	Controleer of de eMag plat op de pagina ligt die u wil lezen.
Het batterij LED lampje knippert rood.	Laadt de NiHM batterijen op. Indien u AAA Alkaline batterijen gebruikt, vervang de batterijen. (NiHM batterijen niet samen gebruiken met Alkaline batterijen.)
Het batterij LED lampje blijft constant rood terwijl de lader is aangesloten op de eMag 43.	Er is een probleem met de batterij opgetreden. Trekt de lader uit de eMag 43 en steek hem terug in. Laadt de NiHM batterijen voor ten minste 2 uren op. Indien u Alkaline batterijen gebruikt, vervang de Alkaline batterijen. Indien het probleem blijft, verwijder de lader en breng het toestel naar uw lokale verdeler.
Het batterij LED lampje licht niet groen op, ondanks dat de lader insteekt en aangesloten is op een stopcontact.	Controleer of het smalle uiteinde van de lader op de juiste manier in de ingang van het toestel steekt. Controleer of er stroom is op het stopcontact. Indien het stopcontact gekoppeld is aan een lichtsakelaar, controleer dan of de lichtsakelaar aan staat.

De NiHM batterijen laden niet op.	Controleer of de kleine stekker van de lader op de juiste manier in de ingang van het toestel steekt. Controleer of de batterijen op de juiste manier (+/- zijde) in het toestel steken. Controleer of er stroom is op het stopcontact. Indien het stopcontactgekoppeld is aan een lichtsakelaar, controleer dan of de lichtsakelaar aan staat.
Er zijn vlekken of vegen op het scherm.	Maak het LCD scherm en het camera schoon.
De tekst is te klein om te lezen.	Druk op de gele vergrotingsknop + om de vergroting te verhogen.
De tekst is te groot om te lezen.	Druk op de gele vergrotingsknop + om alle mogelijke vergrotingen te overlopen.

Technische gegevens

LCD-scherm:	109 mm beelddiagonaal (4,3"); kantelen (16:9 beeldverhouding)
Afmetingen:	126 mm (breed) x 75 mm (diep) x 32 mm (hoog), met gevouwen handvat
Gewicht:	218 g
Kleurencombinaties:	5 standaard kleurencombinaties (monochroom, wit op zwart, zwart op wit, geel op blauw, geel op zwart)
Vergrotingsbereik:	2- tot 14-keer, in 3 stappen
Maximaal aantal opgeslagen opnames:	15 foto's
Accu:	4 oplaadbare AAA NiMH batteries (1000 mAh), ca. 2 uur permanent gebruik, oplaadduur ca. 2 uur

Tip: Gebruik uitsluitend de meegeleverde lader om de accu van uw eMag 43 op te laden.

Fabrikant

Vispero
Pesetastraat 5a
2991 XT Barendrecht
Nederland



Class 1 LED Product



RoHS



Veiligheid en onderhoud

- Probeer niet zelf uw eMag 43 te repareren of de behuizing te openen. Dit product bevat geen onderdelen waaraan u als gebruiker onderhoud hoeft te plegen. De garantie vervalt bij elke niet-geautoriseerde poging onderhoud te verrichten aan componenten in het inwendige of door die te vervangen.
- Verwijder de accu niet. U kunt er als gebruiker geen onderhoud aan plegen.
- Hoed uw eMag 43 voor natte omgevingen, regen en andere vloeistofbronnen. Dompel uw eMag 43 niet in vloeistof onder.
- Gebruik uw eMag 43 in een omgeving waar een temperatuur tussen 10 °C en 35 °C heerst.
- Bewaar uw eMag 43 niet daar, waar de loop blootstaat aan extreme temperaturen... zoals in een geparkeerde auto.
- Druk niet met enige kracht een willekeurige steker in de contactbus van uw eMag 43. De steker van uw lader past zonder enige moeite in de contactbus.

Schoonmaken van de behuizing van uw eMag 43

Vergewis u ervan dat er geen snoertjes op uw eMag 43 zijn aangesloten. Gebruik een met water of een mild schoonmaakmiddel licht bevochtigde, zachte, schone doek. Gebruik geen alcohol, geen oplosmiddel, geen schuurmiddel of spuitmiddel.

Schoonmaken van het LCD-scherm van uw eMag 43

- Schakel uw eMag 43 uit en neem de netstekker van de lader uit voordat u het scherm gaat schoonmaken.
- Gebruik altijd een schoon microvezeldoekje.
- Wis het beeldscherm voorzichtig met het doekje af. Oefen geen druk uit, niet op het doekje en niet op het LCD-scherm.
- Als u een vloeibaar schoonmaakmiddel gebruikt, dan moet dat middel geschikt zijn voor een LCD-scherm. U kunt ook gedestilleerd water, isopropylalcohol of een mengsel van azijn en water gebruiken, mits u niet meer dan 10% azijn aan het water toevoegt. Let erop dat leidingwater of mineraalwater smetten op het beeldscherm kunnen achterlaten. Laat geen vloeistof achter op het scherm. Herhaal de handelingen als de vlekken zich lastig laten wegnemen.
- NIET: Spuit nooit schoonmaakmiddel direct op het LCD-scherm.
- NIET: Gebruik geen schoonmaakmiddelen die aceton, ethylalcohol, ethylacetaat, ammoniak of methylchloride bevatten.
- NIET: Gebruik geen papieren doekjes om het LCD-scherm schoon te maken.

Veiligheidsinformatie betreffende accu's

Wij informeren u dat onze accu's overeenkomstig de wet op de markt gebracht zijn, en wijzen u op de volgende punten:

- Ons product bevat een herlaadbare accu.
- Om milieu/ of gezondheidsschade te voorkomen, moeten oude accu's/batterijen voor een geregelde verwijdering naar containerparken van de gemeente worden gebracht, of worden terugbezorgd aan de verkoper. Deze teruggave is wettelijk voorgeschreven, en volledig gratis.
- Batterijen/accu's mogen enkel in ontladen toestand (en bij lithium-accu's met afgekleefde polen) teruggegeven worden voor verwijdering.
- Door recyclage van oude batterijen/accu's worden waardevolle grondstoffen zoals zink, ijzer, nikkel etc. teruggewonnen.
- Het symbool met de "doorkruiste prullenbak" betekent dat het wettelijk verboden is hen bij het restafval te werpen.

Het extra chemisch teken voor lood (Pb), cadmium (Cd) en kwikzilver (Hg) dat deze stoffen de wettelijk vastgelegde grenswaarden overschrijden.

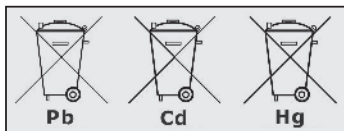

Legenda symbolen

REF

Itemnr.

LOT

Batchnummer

SN

Serienummer

MD

Medisch apparaat

EC REP

Gemachtigde vertegenwoordiger



Fabrikant



Productiedatum



Barcode



Breekbaar, voorzichtig gebruiken



Bescherm tegen vochtigheid



Waarschuwing



Raadpleeg gebruiksinstructies



Informatie over verwijdering

Power: --- 5 V, 2,4A

Voeding

FC

Conformiteitsverklaring

CE

CE-markering of CE-overeenstemming

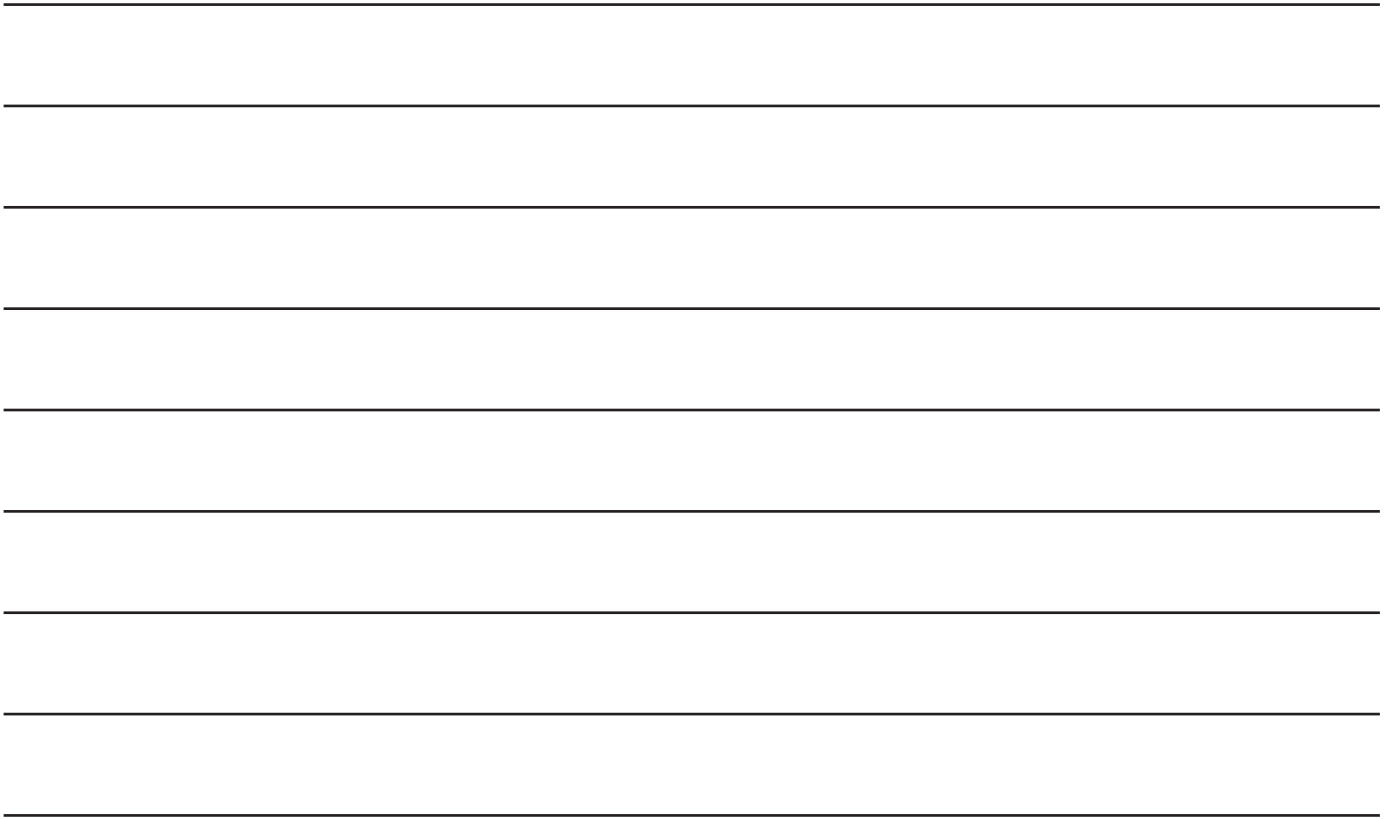

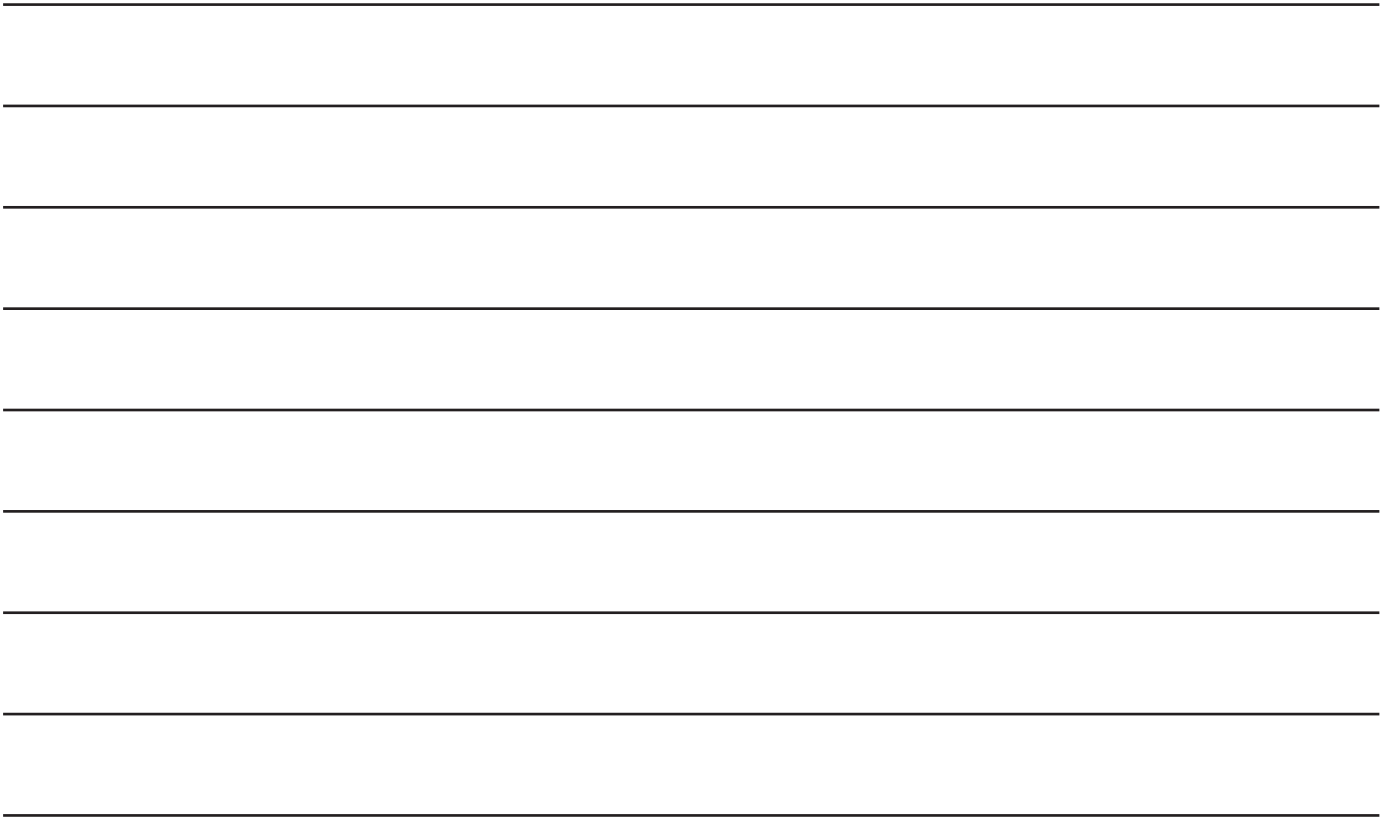

A. SCHWEIZER GmbH
Hans-Böckler-Straße 7, 91301 Forchheim, Germany
Phone +49 9191-72100, Fax +49 9191-721072
info@schweizer-optik.de, www.schweizer-optik.de

23-046/313358-FR/00